

**Colliers de suspension avec insert M8/M10 GAEE**

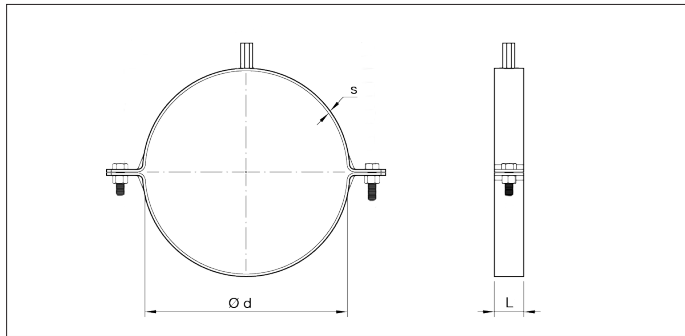

**Colliers de suspension avec insert M8/M10 GAEE sans joint**

Colliers galvanisés pour la suspension de tuyauteries sur une structure existante. Livré avec 2 boulons.

Peut être monté sur une tige fileté (GAZF) par l'insert M8/M10 intégré.

**Matière**

Acier galvanisé

**Options**

- Autres diamètres
- Avec joint (QCØAMR)

Ø	Code groupe sans joint	L mm	s mm	Poids kg
38	GAEE	20	2	0.04
50	GAEE	20	2	0.05
63	GAEE	20	2	0.07
76	GAEE	20	2	0.09
102	GAEE	20	2	0.13
127	GAEE	20	2	0.16
152	GAEE	20	2	0.17
203	GAEE	20	2	0.20

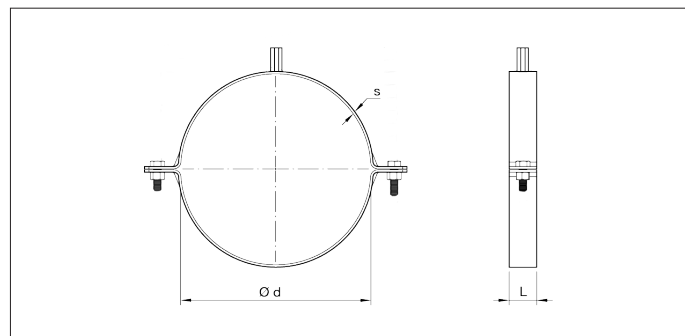

**Colliers de suspension avec joint et insert M8/M10 GAEE**

Colliers galvanisés avec joint pour la suspension de tuyauteries sur une structure existante. Livré avec 2 boulons.

Peut être monté sur une tige fileté (GAZF) par l'insert M8/M10 intégré.

**Matière**

Acier galvanisé

**Options**

- Autres diamètres

Ø	Code avec joint	L mm	s mm	Poids kg
38	GAEE000001	20	2	0.05
50	GAEE000002	20	2	0.06
63	GAEE000003	20	2	0.08
76	GAEE000004	20	2	0.10
89	GAEE000005	20	2	0.13
102	GAEE000006	20	2	0.15
114	GAEE000007	20	2	0.16
127	GAEE000008	20	2	0.17
152	GAEE000009	20	2	0.19
203	GAEE000010	20	2	0.22