

## AADG Prises d'air additionnelle

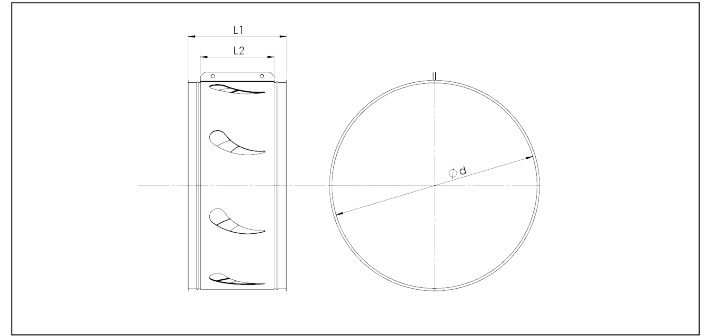
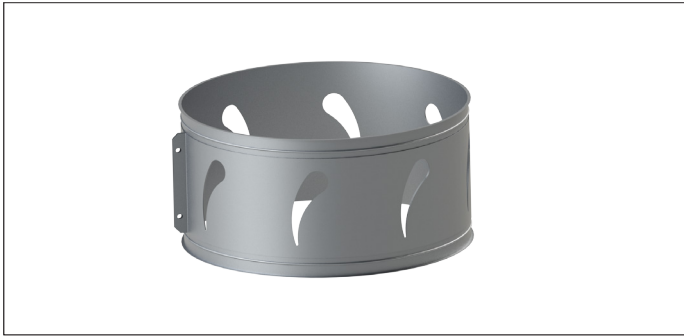

### AADG Prises d'air additionnelle

Modèle multi-fente conçu pour moduler le flux d'air. Construction standard soudé à la molette longitudinalement pour des installations en dépression ou sans pression.

Le manchon extérieur peut être tourné pour ouvrir ou fermer les ouvertures et il est maintenu en place par deux boutons en étoile.

### Matière

Acier galvanisé Sendzimir DX51 DZ 275 MAC.  
Boutons étoiles en POM.

### Type

Tôles roulées soudées à la molette avec bords de 6 mm pour tout type de colliers.  
Fournis avec boutons étoile.

### Options

- autres diamètres
- autres épaisseurs de tôles en fonction du diamètre
- autres types de bords et de connexions



Système de fermeture avec boutons étoile.

Ø	Code	L1 mm	L2 mm	s mm	Poids kg
80	AADG000001	240	180	0.88	0.85
100	AADG000002	240	180	0.88	1.02
120	AADG000003	240	180	0.88	1.20
125	AADG000021	240	180	0.88	1.25
140	AADG000004	240	180	0.88	1.37
150	AADG000005	240	180	0.88	1.55
160	AADG000006	240	180	0.88	1.59
180	AADG000007	240	180	0.88	1.70
200	AADG000008	240	180	0.88	1.90
225	AADG000009	240	180	0.88	2.16
250	AADG000010	240	180	0.88	2.40
275	AADG000011	240	180	0.88	2.65
280	AADG000022	240	180	0.88	2.70
300	AADG000012	240	180	0.88	2.90
315	AADG000013	240	180	0.88	3.00
350	AADG000014	240	180	0.88	3.38
400	AADG000015	240	180	0.88	4.01
450	AADG000016	240	180	0.88	4.80
500	AADG000017	240	180	0.88	5.10
550	AADG000018	240	180	0.88	5.30
600	AADG000019	240	180	0.88	5.70
630	AADG000020	240	180	0.88	6.10