

**BAZF Manchons à souder**

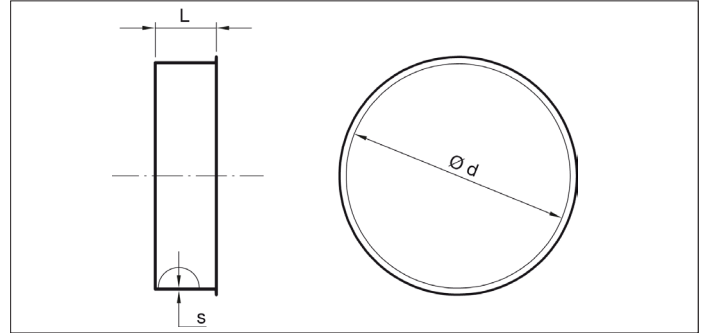

**BAZF Manchons à souder**

Tuyaux soudés longitudinalement avec une épaisseur de 2.00 mm.

Conçus pour être soudé sur une machine pour démarrer une tuyauterie d'aspiration.

**Matière**

2.00 mm black steel.

**Type**

Tôles roulées avec bords de 6 mm pour tout type de colliers.

**Options**

- Exécution en acier inoxydable
- version résistante à l'abrasion à partir de Ø150 (83° Shore)
- liaison équipotentielle
- poudré RAL 7032
- autres longueurs
- autres diamètres
- 3 mm de tôles en fonction de la longueur et du diamètre
- autres types de bords et de connexions

Ø d mm	Code	L mm	s mm	Poids kg
100	BAZF000002	55	2.00	0.20
120	BAZF000003	55	2.00	0.31
140	BAZF000004	55	2.00	0.40
150	BAZF000005	55	2.00	0.45
160	BAZF000006	55	2.00	0.50
175	BAZF000007	55	2.00	0.50
200	BAZF000009	55	2.00	0.65
224	BAZF000010	55	2.00	0.72
250	BAZF000011	55	2.00	0.76
280	BAZF000013	55	2.00	0.80
300	BAZF000014	55	2.00	0.91
315	BAZF000015	55	2.00	0.95
350	BAZF000016	55	2.00	1.01
400	BAZF000017	55	2.00	1.21
450	BAZF000018	55	2.00	1.30
500	BAZF000019	55	2.00	1.52
550	BAZF000020	55	2.00	1.67
560	BAZF000021	55	2.00	0.72
600	BAZF000022	55	2.00	1.76
630	BAZF000023	55	2.00	1.90