

**Dérivations courbées CACA**

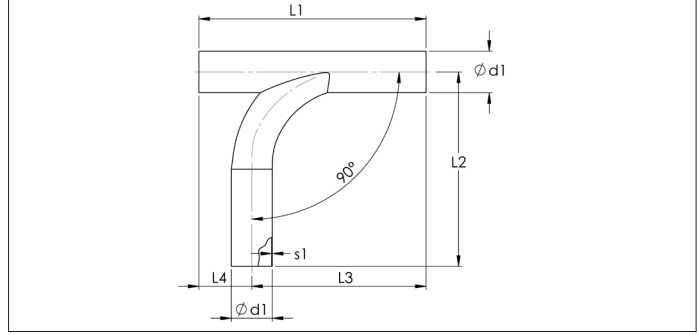

**Dérivations courbées CACA**

Développées pour le nettoyage centralisé avec un piquage coudé à 90°, ces dérives sont aérodynamiquement plus performantes et les pertes de charge et l'abrasion sont limitées.

L'emploi de ces dérives coudées simplifie le montage. Il réduit le nombre de composants nécessaire à la réalisation de vos descentes à 90° et diminue de ce fait le temps de montage sur chantier.

Ils sont fixés au tuyau au moyen de raccords haute pression.

**Matière**

Acier Galvanisé Sendzimir.

**Type**

A bords lisses pour un assemblage par raccords ou des raccords renforcés.

**! Avantages**

- Performance aérodynamique
- Gain de temps au montage
- Limite l'abrasion

Ø d	Code	L1 mm	L2 mm	L3 mm	L4 mm	S1 mm	Poids kg
50	CACA000001	350	265	225	125	1.5	1.02
63	CACA000002	350	300	268	81	1.5	1.48
76	CACA000003	400	348	315	85	1.5	1.96