

## BAZE Grilles

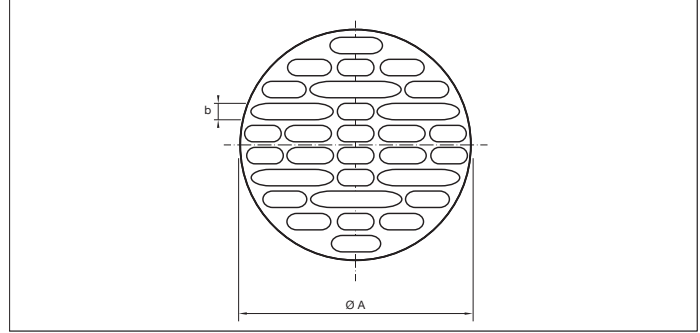
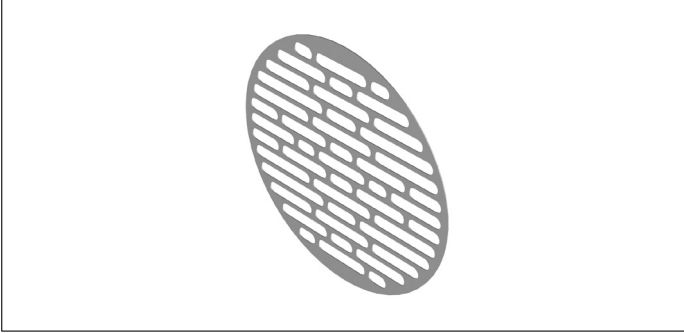

### BAZE Grilles

Les grilles sont placées en fin de ligne ou sur le piquage d'une dérivation afin de faire une prise d'air tout en bloquant l'accès.

Doit être montés sur un composant avec bord de 6 mm avec un collier avec ou sans joint.

### Matière

Acier noir 1.0330 en 2.00 mm revêtu d'époxy RAL 7032.  
Poudrage électrostatique physiologiquement inerte avec une épaisseur de revêtement de 30 à 60 µm.  
Plage de température jusqu'à +80°C.  
Environ 70% d'espace libre.

### Type

Tôles coupées avec bords de 6 mm pour tout type de colliers.

### Options

- exécution acier inoxydable
- liaison équipotentielle
- autres diamètres
- autres couleurs

Ø d mm	Code	A mm	b mm	s mm	Poids kg
100	BAZE000002	112	7	2.00	0.08
120	BAZE000003	132	7	2.00	0.10
140	BAZE000004	148	7	2.00	0.12
150	BAZE000005	162	7	2.00	0.14
160	BAZE000006	172	7	2.00	0.18
180	BAZE000007	192	7	2.00	0.20
200	BAZE000008	212	7	2.00	0.26
225	BAZE000009	229	15	2.00	0.30
250	BAZE000010	262	15	2.00	0.36
275	BAZE000011	287	15	2.00	0.42
280	BAZE000019	392	15	2.00	0.48
300	BAZE000012	312	15	2.00	0.54
315	BAZE000013	329	15	2.00	0.60
350	BAZE000014	362	15	2.00	0.78
400	BAZE000015	412	15	2.00	0.96
450	BAZE000016	462	15	2.00	1.16
500	BAZE000017	512	15	2.00	1.36