

## Buses à effet Venturi CZEA

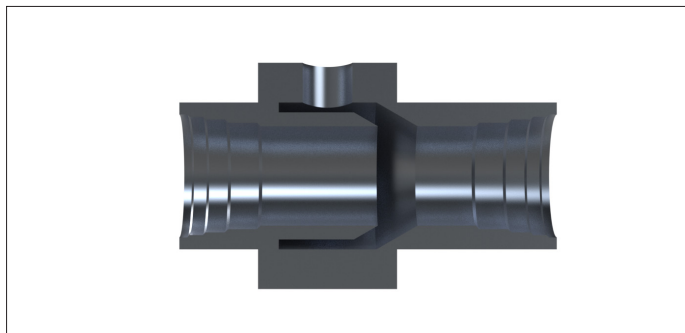

### Buses à effet venturi CZEA

Les buses de transport Venturi permettent de réaliser un réseau de nettoyage centralisé qui se raccorde sur une installation existante de dépeussière moyenne dépression.

Elles permettent aussi le transport de poudres, granulés et objets de manière fiable et économique.

La puissance d'aspiration est réglable par variation de la pression d'entrée. De dimensions compactes, elles s'installent au plus près des zones de travail pour un rendement maximal.

Les buses sont disponibles en 3 modèles standard de 25 à 50 mm de passage interne.

Alimentées par une électrovanne et sans inertie, elles ne consomment de l'énergie que lors de la phase d'utilisation. La pression de sortie autorise l'utilisation d'un filtre, cyclone ou autre système de récupération de la matière transportée.

### Caractéristiques

- Venturi en ligne à conduit rectiligne spécialisé pour le transport pneumatique et le nettoyage centralisé par le vide
- Entièrement statique, démarrage et arrêt instantanés
- A installer en ligne sur la tuyauterie de nettoyage centralisé
- De 0 à environ 10 kg/min de matière transportée
- Différentes matières d'exécution selon application
- Pas de pièces en mouvement, pas de joints
- Diamètre de passage de 25 à 50 mm.

### Spécifications techniques

Fluide : Air comprimé  
 Pression optimale : 5,5 bars  
 Plage de pression : 0 à 10 bars  
 Consommation : voir tableau  
 Plage de température : -50° à +250 °C (version acier inox)

### Principe de fonctionnement

L'air comprimé est injecté dans la bague extérieure regroupant 6 conduits dirigés en oblique vers le tube principal. À la sortie de ces orifices, l'air comprimé atteint une vitesse supersonique. L'air extérieur est alors inspiré dans le tube principal et tourne en décrivant un mouvement hélicoïdale.

Cet écoulement cyclonique crée un puissant débit d'air aspiré pouvant entraîner des matériaux au travers de la buse puis dans la conduite raccordée, sur plusieurs dizaines de mètres.

### Applications

- Permet de raccorder un réseau de nettoyage centralisé à un collecteur de dépeussière moyenne dépression
- Transport de poudres, granulés et objets
- Pour augmenter l'efficacité d'un système d'aspiration centralisée
- Evacuation de déchets (bois, cuir, ficelle, carton, fibre, encre, papier, copeaux)

### Précautions d'emploi

Raccorder la buse à la masse pour éviter l'accumulation de dangereuses charges électro-statiques.

### Matière

Aluminium anodisé

### Accessoires :

- Pieds support avec reprise sur la base du cône

### Options

- acier inoxydable
- filtration 5µ impéorative



Raccord 1/2" - 3/8"



Régulateur 1/2"



Coupleur 3/8" M ou F



Embout male 1/2"

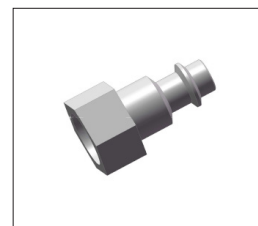

Embout femelle 3/8"

Buses à effet Venturi CZEA

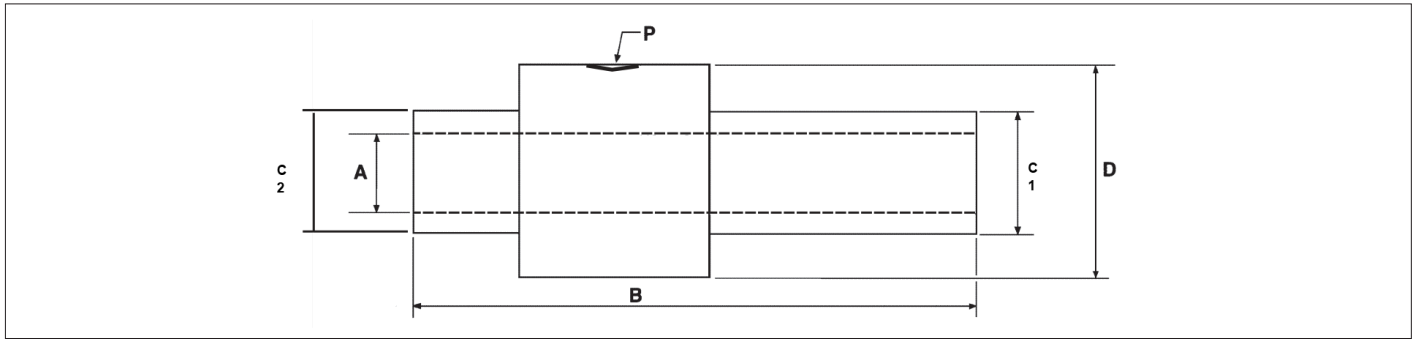

Dimensions :

Type	Code	d int. A $\varnothing$ mm	B mm	$\varnothing C_1$ mm	$\varnothing C_2$ mm	$\varnothing D$ mm	Connexion
38-38	CZEA000001	25	190	37.7	37	57	G 3/8
50-50	CZEA000002	38	190	50.3	49.7	70	G 3/8
63-63	CZEA000003	50	190	63.1	62.4	82	G 3/8

Consommation :

Code	Dépression maxi en mbar < Patm. à 5.5 bar	Débit d'air en N/m <sup>3</sup> h à 5.5 bar	Consommation en NI/min à 5.5 bar	Vitesse de l'air en m/s à 5.5 bar
CZEA000001	195	162	1350	88
CZEA000002	85	342	1350	83
CZEA000003	50	510	1350	70

Installation :

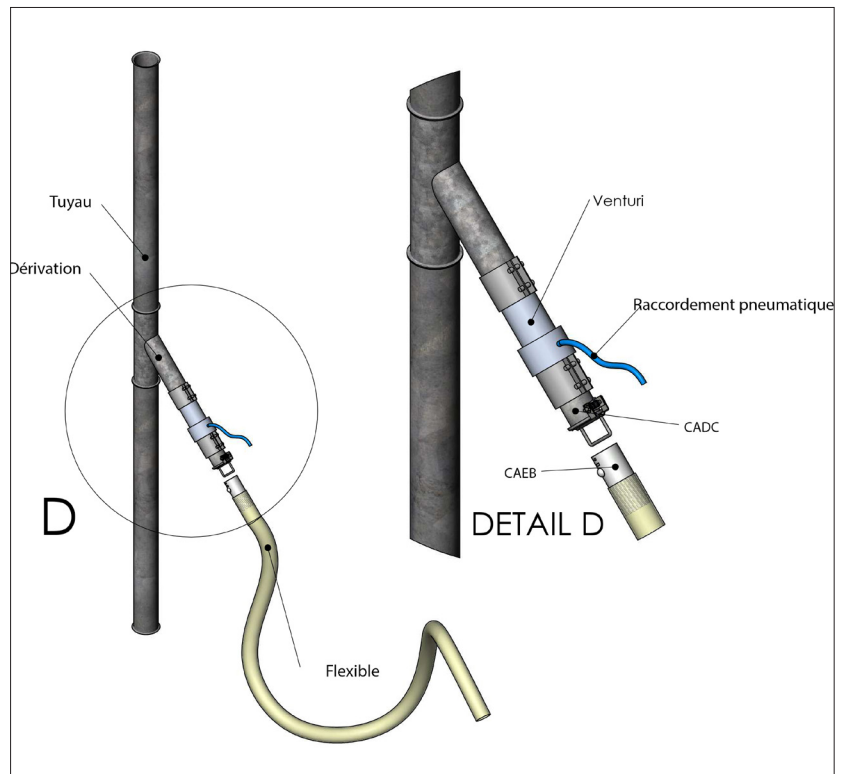
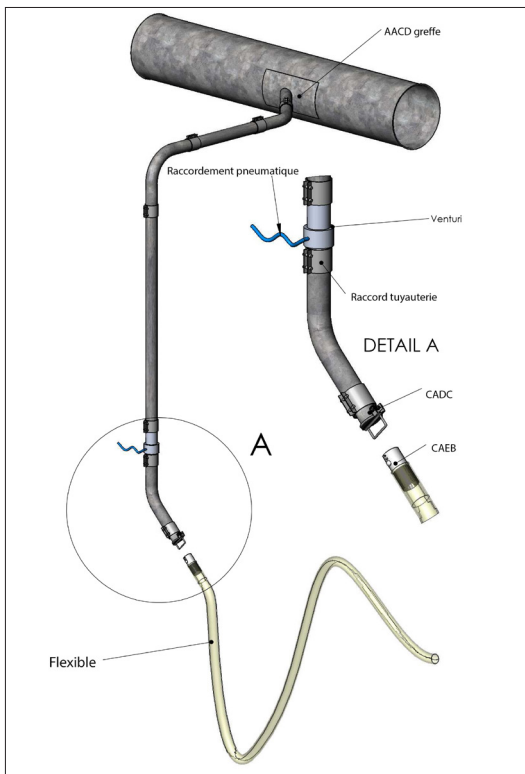

> Raccordement économique à une aspiration moyenne pression existante

> Raccordement économique à une aspiration de nettoyage centralisé