

BBAH Tuyaux d'inspection en plexiglas

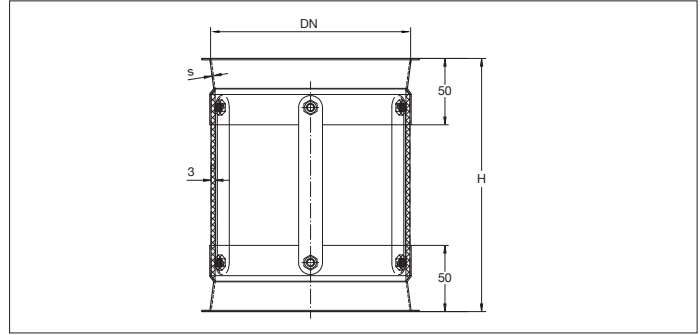

BBAH Tuyaux d'inspection en plexiglas

Tuyaux d'inspection complètement soudées étanche avec une épaisseur de 1.50 mm pour voir le passage de matière dans la ligne de production. Des petites pattes assurent la rigidité de la pièce.

Le plexiglas est collé sur les composants métalliques afin de garantir l'étanchéité.

Ces tuyaux sont appropriés pour le transport de matière comme de la poussière ou des copeaux mais aussi pour les grains et autres.

Matière

1.00 et 1.50 mm acier inoxydable AISI 304, sablage chronital.

Type

Tôles roulées avec bords de 6 mm pour tout type de colliers.

Options

- FDA et CE conforme pour denrées alimentaires
- liaison équipotentielle
- autres types de bords et de connexions

Ø d mm	Code	H mm	s mm	Poids kg
100	BBAH000002	200	1.00	0.62
120	BBAH000003	200	1.00	0.72
150	BBAH000004	200	1.00	0.76
175	BBAH000005	200	1.50	0.92
200	BBAH000006	250	1.50	1.40
250	BBAH000007	250	1.50	1.20
300	BBAH000008	250	1.50	2.20