

Colliers sans joint GAAG

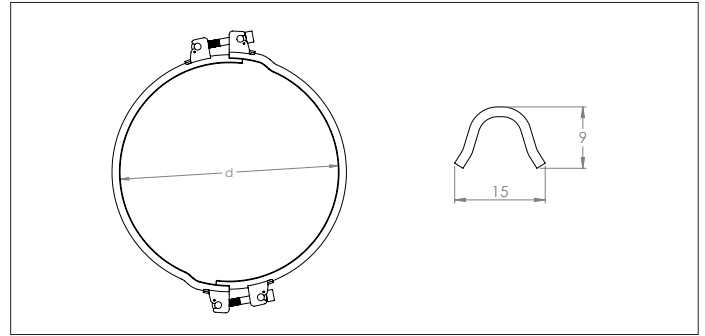

Colliers pour joint GAAG

Ces colliers sont prévus pour être montés avec des joints vendus séparément. Les joints sont à sélectionner en fonction de l'utilisation et des besoins de l'installation. Pour systèmes non pressurisés, en surpression et en dépression.

❗ Pour l'assemblage de gainage de 0.75 mm jusqu'à 3 mm. Spécifier l'épaisseur du gainage lors de la commande des joints. (voir Joints GZFA, GZFB & GZFC)

Matière

Acier galvanisé

Options

- Autres diamètres
- Acier Inoxydable INOX 304 (GBAG)

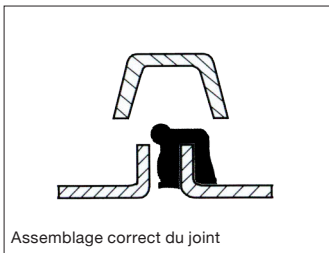

Ø	Code	Ød mm	S mm	Poids kg
80	GAAG000001	85	1.75	0.26
100	GAAG000002	105	1.75	0.29
120	GAAG000003	125	1.75	0.35
125	GAAG000024	130	1.75	0.35
140	GAAG000004	145	1.75	0.37
150	GAAG000005	155	1.75	0.39
160	GAAG000006	165	1.75	0.40
180	GAAG000008	185	1.75	0.42
200	GAAG000009	205	1.75	0.46
224	GAAG000010	229	1.75	0.51
250	GAAG000011	255	1.75	0.52
280	GAAG000013	285	1.75	0.53
300	GAAG000014	305	1.75	0.58
315	GAAG000015	320	1.75	0.61
350	GAAG000016	355	1.75	0.65
400	GAAG000017	405	1.75	0.71
450	GAAG000018	455	1.75	0.77
500	GAAG000019	505	1.75	0.83
550	GAAG000020	555	1.75	0.89
560	GAAG000021	565	1.75	0.91
600	GAAG000022	605	1.75	0.95
630	GAAG000023	635	1.75	0.99