

**BABA Coudes R=D 90°**

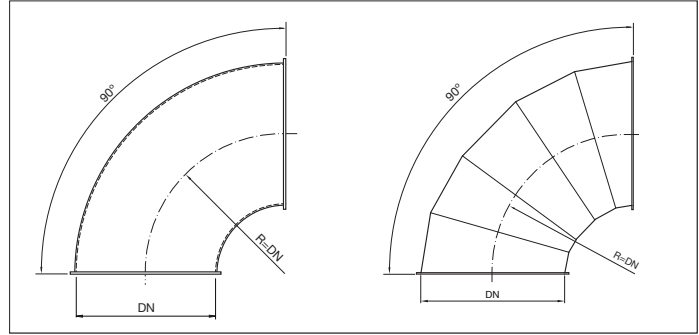
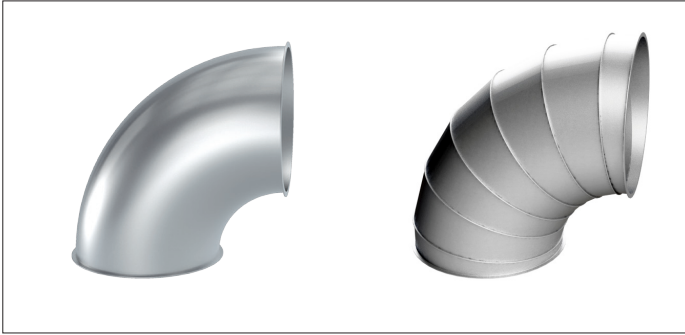

**BABA Coudes R=D - 90°**

Les coudes emboutis sont produits de deux demi coques longitudinalement soudées étanches avec une épaisseur de 2.00 mm.

Les coudes segmentés sont conçus de segments soudés étanches.

Ces coudes sont appropriés pour le transport de matière comme de la poussière ou des copeaux mais aussi pour les grains et autres.

**Matière**

Acier noir 1.0330 en 2.00 mm revêtu d'epoxy RAL 7032.  
Poudrage electrostatique physiologiquement inerte avec une épaisseur de revêtement de 30 à 60 µm.  
Plage de température jusqu'à +80°C.

**Type**

Tôles embouties ou roulées avec bords de 6 mm pour tout type de colliers

**Options**

- FDA et CE conforme pour denrées alimentaires
- exécution en acier galvanisé à chaud ou en acier inoxydable
- version résistante à l'abrasion à partir de Ø150 (83° Shore), uniquement sur coudes à segments
- liaison équipotentielle
- autres couleurs
- autres diamètres
- autres épaisseurs de tôles en fonction de la longueur et du diamètre
- autres types de bords et de connexions

\* Modèle à segments

Ø d mm	Code	R mm	# de segments	s mm	Poids kg
100	BABA000250	100	1	2.00	0.79
120	BABA000251	120	1	2.00	1.14
140*	BABA000252	140	5	2.00	1.55
150	BABA000253	150	1	2.00	1.78
160*	BABA000254	160	5	2.00	2.02
175	BABA000255	175	1	2.00	2.42
200	BABA000256	200	1	2.00	3.16
224*	BABA000257	224	5	2.00	3.96
250	BABA000258	250	1	2.00	4.93
280*	BABA000259	280	5	2.00	6.19
300	BABA000260	300	1	2.00	7.11
315*	BABA000261	315	5	2.00	7.83
350*	BABA000262	350	5	2.00	9.67
400*	BABA000263	400	5	2.00	12.63
450*	BABA000264	450	5	2.00	15.99
500*	BABA000265	500	5	2.00	19.74
550*	BABA000266	550	5	2.00	23.88
560*	BABA000267	560	5	2.00	24.76
600*	BABA000268	600	5	2.00	28.42
630*	BABA000269	630	5	2.00	31.34