

BABA Coudes R=D 60°

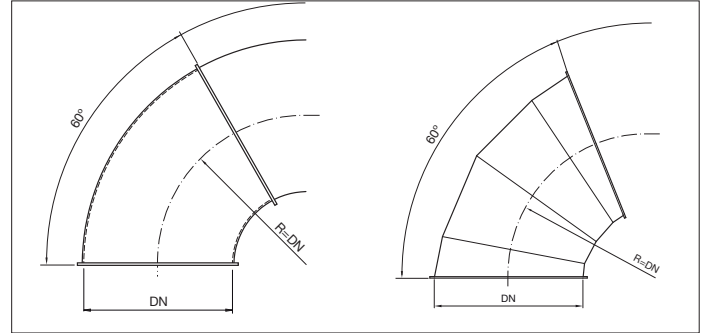
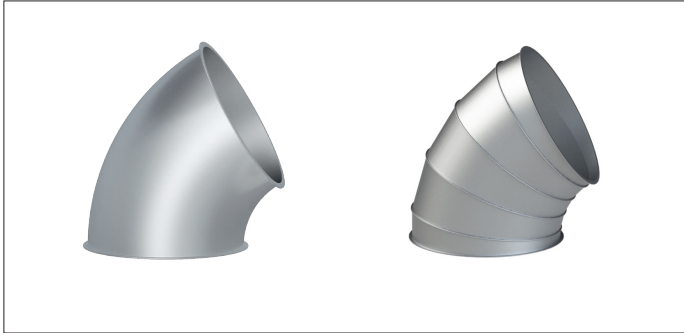

BABA Coudes R=D - 60°

Les coudes emboutis sont produits de deux demi coques longitudinalement soudées étanches avec une épaisseur de 2.00 mm.

Les coudes segmentés sont conçus de segments soudés étanches.

Ces coudes sont appropriés pour le transport de matière comme de la poussière ou des copeaux mais aussi pour les grains et autres.

Matière

Acier noir 1.0330 en 2.00 mm revêtu d'époxy RAL 7032.
Poudrage électrostatique physiologiquement inerte avec une épaisseur de revêtement de 30 à 60 µm.
Plage de température jusqu'à +80°C.

Type

Tôles embouties ou roulées avec bords de 6 mm pour tout type de colliers

Options

- FDA et CE conforme pour denrées alimentaires
- exécution en acier galvanisé à chaud ou en acier inoxydable
- version résistante à l'abrasion à partir de Ø150 (83° Shore), uniquement sur coudes à segments
- liaison équipotentielle
- autres couleurs
- autres diamètres
- autres épaisseurs de tôles en fonction de la longueur et du diamètre
- autres types de bords et de connexions

* Modèle à segments

Ø d mm	Code	R mm	# de segments	s mm	Poids kg
100	BABA000307	100	1	2.00	0.53
120	BABA000308	120	1	2.00	0.76
140*	BABA000309	140	4	2.00	1.03
150	BABA000310	150	1	2.00	1.18
160*	BABA000311	160	4	2.00	1.35
175	BABA000312	175	1	2.00	1.61
200	BABA000313	200	1	2.00	2.11
224*	BABA000314	224	4	2.00	2.64
250	BABA000315	250	1	2.00	3.29
280*	BABA000316	280	4	2.00	4.13
300	BABA000317	300	1	2.00	4.74
315*	BABA000318	315	4	2.00	5.22
350*	BABA000319	350	4	2.00	6.45
400*	BABA000320	400	4	2.00	8.42
450*	BABA000321	450	4	2.00	10.66
500*	BABA000322	500	4	2.00	13.16
550*	BABA000323	550	4	2.00	15.92
560*	BABA000324	560	4	2.00	16.51
600*	BABA000325	600	4	2.00	18.95
630*	BABA000326	630	4	2.00	20.89