

PCG Magneetventiel voor AADA-ATEX schuifkleppen

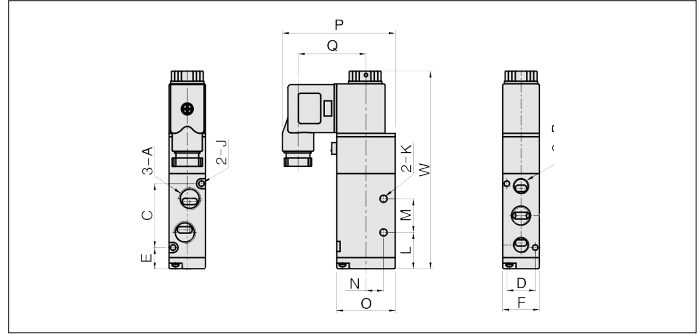
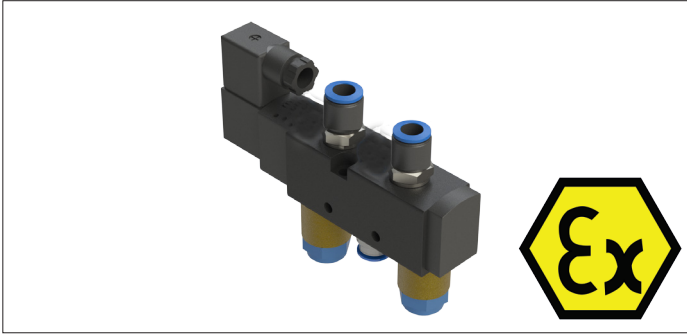

PCG Magneetventiel voor AADA-ATEX schuifkleppen

De magneetventiel met behuizing van aluminiumlegering, 5/2 weg monostabiel, activeert het openen en sluiten van de pneumatische schuifklep door middel van perslucht.

De luchtdichtheid wordt verzekerd door NBR pakkingen langs de persluchtstang.

Kan handmatig bediend worden door het activeren van de knop op de ventielbehuizing. De snelheid van het openen en sluiten kan worden geregeld door de regelaars aan te passen.

Aansluiting naar luchtslang 4/6 mm.

Materiaalsoort

Behuizing in aluminiumlegering, NBR pakkingen.
Met PVC gecoate spoel en beschermingskap van de koppeling.

Uitvoering

Met twee gaten om de behuizing van het onderdeel of een andere steun te bevestigen.

Bedrijfstemperatuurbereik: -5 tot +60 °C.

Beschermingsniveau: IP 65 (DIN40050).

Isolatieklasse F.

Energieverbruik: 3 W DC, 3,0 VA AC.

Opties

- ATEX zone 21 of Zone 22 uitvoering

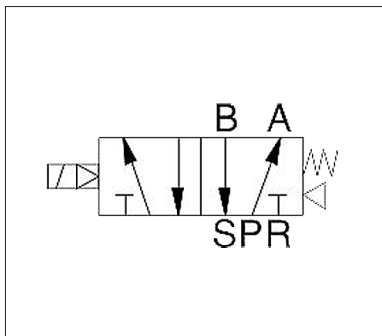

Bedradingsschema van 5/2 magneetventiel

! Vermeld de spanning bij het bestellen :
24 V AC, 24 V DC, 220 V AC

! Max. luchtdruk in magneetventiel : 8 Bar
Gebruik alleen olievrije droge lucht

Model	A mm	B mm	C mm	D mm	E mm	F mm	J mm	K mm	L mm
4V210-06	G1/8	G1/8	36	17	13.5	22	3.2	4.3	21.5

Model	M mm	N mm	O mm	P mm	Q mm	W mm	Gewicht kg
4V210-06	20	12.5	35	66.5	40.0	116.5	0.29