

AAAH Tuyaux pivotants



AAAH Tuyaux pivotants

Les tuyaux pivotants sont composés d'un tuyau inséré dans un autre et maintenu en place par des roulements pincés entre un jeu de brides pour des installations en dépression ou sans pression.

Conçus pour être utilisés dans des situations qui nécessitent une rotation à 360°.

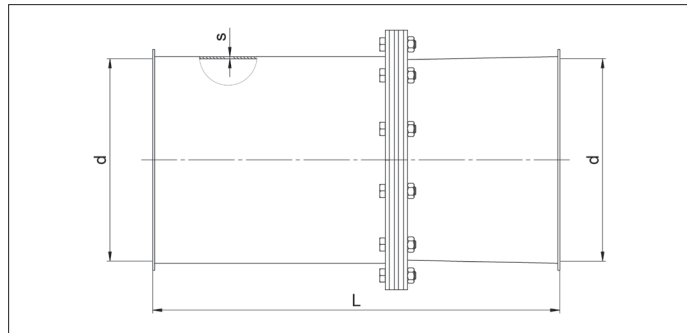

Matière

Acier noir St37.2 électro-zingué.

Type

Tôles roulées et soudées continue avec bords de 6 mm pour tout type de colliers.

Options

- autres diamètres
- autres types de bords et de connexions

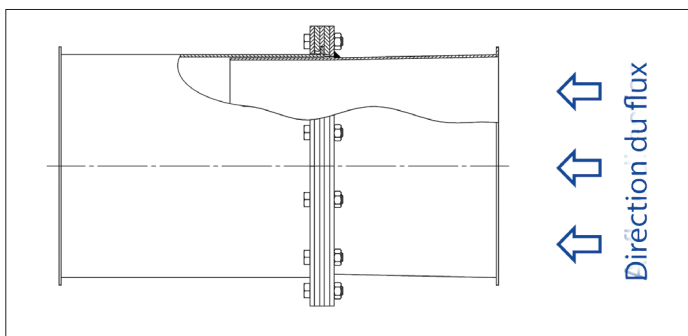

! Pensez au sens du flux d'air à l'installation.

Ø d mm	Code	L mm	s mm	Poids kg
150	AAAH000001	450	1.50	5.10
160	AAAH000002	450	1.50	5.99
200	AAAH000003	450	1.50	7.24
250	AAAH000004	450	1.50	9.19
300	AAAH000005	450	1.50	10.94